



MW600

Guida per l'utente estesa

Sony Ericsson
make.believe

Indice

1	3
2	4
Panoramica dell'auricolare	5
Icone visualizzate	6
Introduzione	7
Carica	8
Accensione e spegnimento	9
Associazione dell'auricolare	10
Associazione dell'auricolare a un telefono.....	10
Associazione dell'auricolare a un altro dispositivo.....	10
Sostituzione di dispositivi.....	10
Regolazione del volume	11
Chiamate	12
Esecuzione di chiamate utilizzando i comandi vocali.....	12
Trasferimento dell'audio.....	12
Utilizzo di un altro dispositivo per le chiamate.....	12
Ascolto di musica	14
Utilizzo di un altro dispositivo come sorgente musicale.....	14
Ascolto della radio	15
Ripristino dell'auricolare	16
Batteria	17
Risoluzione dei problemi	18
La riselectzione non funziona.....	18
Impossibile rispondere a una seconda chiamata.....	18
I comandi vocali non funzionano.....	18
La musica non viene riprodotta nell'auricolare.....	18
La radio non viene riprodotta nell'auricolare.....	18
Il controllo touch del volume non funziona	18
L'auricolare si disattiva automaticamente.....	18
Funzionamento imprevisto.....	18
Nessuna connessione al telefono.....	18
FCC Statement	19
Industry Canada Statement	20
Declaration of Conformity for MW600	21

1

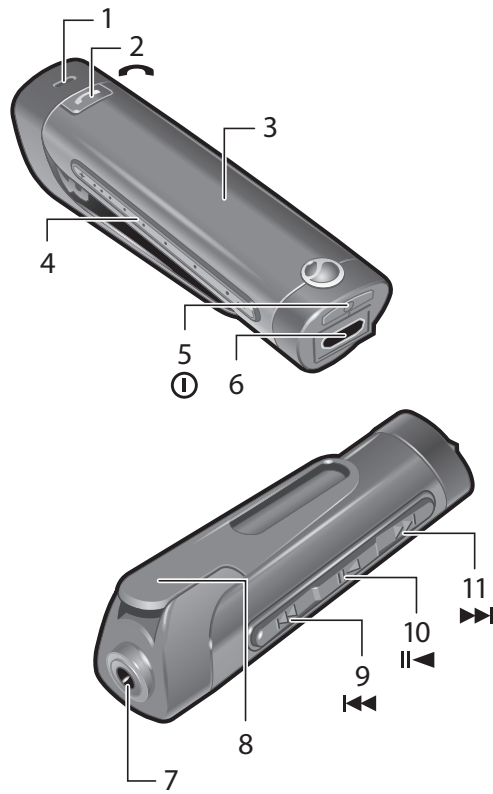

















3



Panoramica dell'auricolare

1	Microfono
2	Tasto di chiamata
3	Display
4	Controllo touch del volume
5	Tasto di accensione/spegnimento
6	Connettore del caricabatterie
7	Connettore cuffia
8	Gancio
9	Tasto Avanti
10	Tasto Play/Pausa
11	Tasto Indietro

Icone visualizzate

	Stato della batteria
	Batteria sotto carica
	L'auricolare è acceso
	L'auricolare è pronto per essere associato a un altro dispositivo
	Chiamata in arrivo
	Chiamata in uscita
	Chiamata in corso
	La composizione vocale è attivata
	Regolazione del volume della musica
	Regolazione del volume della voce
	Menu di selezione della sorgente musicale
	Menu di selezione del dispositivo di chiamata
	Menu di selezione della modalità musica
	Modalità gioco
	Modalità musica
	Modalità radio FM
	Il microfono è disattivato

Introduzione

L'auricolare Hi-Fi wireless con radio FM MW600 consente di mantenere il controllo delle telefonate in arrivo e in uscita. È possibile ascoltare la radio e giocare sul sistema PSP® o sul PC. È anche possibile ascoltare audio stereo da un telefono o da un altro dispositivo Bluetooth, come un computer o un lettore musicale portatile. Durante le chiamate la riproduzione della musica si interrompe temporaneamente e viene riavviata automaticamente al termine della chiamata.

Carica

Prima di utilizzare l'auricolare per la prima volta, è necessario caricarlo per 8 ore utilizzando il caricabatterie fornito (vedere figura 2). Il tempo di ricarica standard è di 2,5 ore. Utilizzare esclusivamente caricabatterie Sony Ericsson.

- ! Non è possibile utilizzare l'auricolare durante la ricarica.

Accensione e spegnimento

Per accendere l'auricolare

- Tenere premuto ⓘ finché il display non si accende.

Per spegnere l'auricolare

- Tenere premuto ⓘ finché il display non si spegne.

Associazione dell'auricolare

Associazione dell'auricolare a un telefono

Per utilizzare l'auricolare con un telefono, è necessario associare l'auricolare al telefono. Dopo l'associazione, l'auricolare si connette automaticamente al telefono non appena viene attivato e si trova nel raggio di copertura.

Per associare l'auricolare a un telefono

- 1 Verificare che l'auricolare sia disattivato.
- 2 Attivare la funzione Bluetooth sul telefono. Per le istruzioni consultare la Guida per l'utente del telefono.
- 3 Attivare la visibilità Bluetooth nel telefono. In questo modo il telefono sarà visibile agli altri dispositivi Bluetooth.
- 4 Posizionare il telefono entro 20 cm (8 pollici) dall'auricolare.
- 5 Tenere premuto ⓘ sull'auricolare per circa 5 secondi finché non viene visualizzato sul display l'indicatore luminoso di associazione.
- 6 Associazione automatica nel telefono: quando viene richiesto di aggiungere MW600, seguire le istruzioni visualizzate.
- 7 Associazione normale nel telefono: cercare e aggiungere un nuovo dispositivo.
- 8 Se è richiesto un codice di accesso, immettere 0000.

Associazione dell'auricolare a un altro dispositivo

Per utilizzare l'auricolare con un altro dispositivo, ad esempio una console per giochi o un PC, è necessario associare l'auricolare a tale dispositivo. Dopo l'associazione, l'auricolare si connette automaticamente al dispositivo non appena viene attivato e si trova nel raggio di copertura.

Per associare l'auricolare a un altro dispositivo

- 1 Verificare che l'auricolare sia disattivato.
- 2 Attivare la funzione Bluetooth nell'altro dispositivo. Per le istruzioni consultare la Guida per l'utente dell'altro dispositivo.
- 3 Posizionare l'altro dispositivo entro 20 cm (8 pollici) dall'auricolare.
- 4 Tenere premuto ⓘ sull'auricolare per circa 5 secondi finché non viene visualizzato sul display l'indicatore luminoso di associazione.
- 5 Nell'altro dispositivo: cercare e aggiungere un nuovo dispositivo.
- 6 Se è richiesto un codice di accesso, immettere 0000.

Sostituzione di dispositivi

Quando tutti e tre i dispositivi sono attivati, è possibile sostituire un dispositivo con un altro.

Per sostituire un dispositivo associato

- Utilizzare il controllo touch del volume per selezionare un dispositivo.

Regolazione del volume

Per regolare il volume dell'altoparlante o della musica

- 1 Durante una chiamata o quando si ascolta la musica o la radio FM, far scorrere il dito lungo il controllo touch del volume per attivare tale controllo.
 - 2 Far scorrere il dito sul controllo touch del volume per regolarlo.
-  Per la regolazione ripetuta del volume, mantenere il dito premuto fino alla fine del controllo touch del volume dopo averlo fatto scorrere.

Chiamate

Per effettuare una chiamata

- Comporre il numero utilizzando i tasti del telefono. La chiamata viene attivata automaticamente nell'auricolare.

Per terminare una chiamata

- Premere  brevemente.

Per eseguire una chiamata utilizzando i comandi vocali

- Premere  brevemente, attendere il segnale acustico e impartire il comando ad alta voce.

Per rispondere a una chiamata

- Un segnale acustico indica una chiamata in arrivo. Premere  brevemente.

Per rifiutare una chiamata

- Tenere premuto  finché non si sente un segnale acustico.

Per ricomporre un numero

- Fare doppio clic su .

Per rispondere a una seconda chiamata

- Premere . La chiamata in corso viene messa in attesa.

Per passare da una chiamata all'altra

- Tenere premuto  finché non si sente un segnale acustico.

Per disattivare il microfono durante una chiamata

- Tenere premuto  finché non si sente un segnale acustico.

Esecuzione di chiamate utilizzando i comandi vocali

I comandi vocali possono essere utili quando si utilizza l'auricolare. Per ulteriori informazioni sui comandi vocali, se il telefono in uso supporta l'esecuzione di chiamate utilizzando i comandi vocali, vedere *Gestione vocale* nella Guida per l'utente del telefono.

Trasferimento dell'audio

Per trasferire musica dall'auricolare al telefono

- Vedere *Trasferimento del suono verso e da un viva voce Bluetooth* nella Guida per l'utente del telefono.

Per trasferire musica dal telefono all'auricolare

- Durante una chiamata, premere .

Utilizzo di un altro dispositivo per le chiamate

Prima di poter utilizzare un altro dispositivo per le chiamate, è necessario associare l'auricolare al dispositivo. L'auricolare può essere associato a un massimo di tre dispositivi. Ogni volta che viene associato un telefono, questo diventa automaticamente il dispositivo di chiamata.

- ! È possibile selezionare come dispositivo di chiamata un solo dispositivo associato per volta.

Per selezionare un dispositivo di chiamata

- 1 Tenere premuto  finché non viene visualizzato il menu di selezione del dispositivo.
- 2 Utilizzare il controllo touch del volume per selezionare un dispositivo di chiamata.

Ascolto di musica



Per ascoltare la musica

- 1 Avviare il lettore multimediale nel telefono.
- 2 Per avviare e interrompere la musica, premere  sull'auricolare.

Per spostarsi da una traccia all'altra

- Quando si ascolta la musica, premere  o .

Per spostarsi all'interno di un brano

- Tenere premuto  o  fino a raggiungere la posizione desiderata.

Utilizzo di un altro dispositivo come sorgente musicale

Prima di poter ascoltare la musica da un altro dispositivo, è necessario associare l'auricolare al dispositivo. L'auricolare può essere associato a un massimo di tre dispositivi. In caso di associazione con una console per giochi o un PC, tale dispositivo diventa automaticamente la sorgente musicale.

- ! È possibile selezionare come sorgente musicale un solo dispositivo associato per volta.

Per selezionare una sorgente musicale

- 1 Tenere premuto  finché non viene visualizzato il menu di selezione della sorgente musicale.
- 2 Utilizzare il controllo touch del volume per selezionare una sorgente musicale.

Ascolto della radio

! Quando si ascolta la radio, il volume può essere regolato soltanto dall'auricolare.

Per attivare la radio

- 1 Tenere premuto  finché non viene visualizzato il menu di selezione del dispositivo audio.
- 2 Utilizzare il controllo touch del volume per selezionare la radio FM. La radio FM viene avviata automaticamente.

💡 Quando la radio FM è il dispositivo audio selezionato, premere  per accenderla e spegnerla.

Per disattivare la radio

- Premere .

Per cercare una stazione radio

- Tenere premuto  o .



Per cambiare la frequenza manualmente

- Premere  o  per spostarsi in alto o in basso di 100 kHz.

Ripristino dell'auricolare

Eeguire il ripristino dell'auricolare se funziona in modo imprevisto. Eseguendo il ripristino dell'auricolare verranno rimosse tutte le informazioni sui dispositivi associati.

Per ripristinare l'auricolare

- 1 Verificare che l'auricolare sia disattivato.
- 2 Tenere premuto  finché non viene visualizzato l'indicatore di associazione.
- 3 Tenere premuti contemporaneamente  e  finché l'auricolare non si spegne.

Batteria

Batterie utilizzate raramente o nuove possono disporre di una capacità ridotta. Potrebbe essere necessario ricaricare la batteria più volte. Quando il livello della batteria è basso, viene emesso un leggero segnale acustico. Se non viene ricaricato, l'auricolare si spegne automaticamente dopo 10 minuti.

Per controllare lo stato della batteria

- Attivare il display per controllare il livello della batteria.

Risoluzione dei problemi

La rielezione non funziona

- Verificare che la lista chiamate nel telefono non sia vuota.
- Verificare che sia selezionato il dispositivo di chiamata corretto.
- Verificare che il telefono o l'altro dispositivo supporti il profilo viva voce Bluetooth.

Impossibile rispondere a una seconda chiamata

- Verificare che il telefono supporti il profilo viva voce Bluetooth.
- Verificare che sia selezionato il dispositivo di chiamata corretto.

I comandi vocali non funzionano

- Prima di iniziare a utilizzare i comandi vocali, verificare che siano abilitati e registrati nel telefono.
- Verificare che sia selezionato il dispositivo di chiamata corretto.
- Verificare che il telefono supporti il profilo auricolare Bluetooth.

La musica non viene riprodotta nell'auricolare

- Verificare che il telefono o altro dispositivo sia associato all'auricolare. Può essere necessario riavviare il lettore multimediale e scegliere di utilizzare l'auricolare.
- Verificare che sia selezionata la sorgente musicale corretta.

La radio non viene riprodotta nell'auricolare

- Verificare che la radio FM sia selezionata come dispositivo musicale.

Il controllo touch del volume non funziona

Innanzitutto, attivare il controllo touch del volume facendo scorrere il dito sull'intero controllo touch del volume. Quindi, far scorrere nuovamente il dito per regolare il volume.

L'auricolare si disattiva automaticamente.

- Il livello della batteria è troppo basso. Circa 10 minuti prima della disattivazione dell'auricolare viene emesso un segnale acustico. Caricare la batteria.
- L'auricolare si disattiva se non viene associato al telefono entro 10 minuti.

Funzionamento imprevisto

- Ripristinare l'auricolare.

Nessuna connessione al telefono

Verificare che l'auricolare sia carico e si trovi entro il raggio di copertura del telefono. Si consiglia di mantenere una distanza massima di 10 metri (33 piedi) e tra di essi non devono essere presenti oggetti solidi. Controllare o ripristinare le impostazioni Bluetooth sul telefono. Associare nuovamente l'auricolare al telefono.

FCC Statement

This device complies with Part 15 of the FCC rules. Operation is subject to the following two conditions: (1) This device may not cause harmful interference, and (2) This device must accept any interference received, including interference that may cause undesired operation.



Any change or modification not expressly approved by Sony Ericsson may void the user's authority to operate the equipment.

This equipment has been tested and found to comply with the limits for a Class B digital device, pursuant to Part 15 of the FCC Rules. These limits are designed to provide reasonable protection against harmful interference in a residential installation. This equipment generates, uses and can radiate radio frequency energy and, if not installed and used in accordance with the instructions, may cause harmful interference to radio communications. However, there is no guarantee that interference will not occur in a particular installation.

If this equipment does cause harmful interference to radio or television reception, which can be determined by turning the equipment off and on, the user is encouraged to try to correct the interference by one or more of the following measures:

- Reorient or relocate the receiving antenna.
- Increase the separation between the equipment and receiver.
- Connect the equipment into an outlet on a circuit different from that to which the receiver is connected.
- Consult the dealer or an experienced radio/TV technician for help.

Industry Canada Statement

This device complies with RSS-210 of Industry Canada.

Operation is subject to the following two conditions: (1) this device may not cause interference, and (2) this device must accept any interference, including interference that may cause undesired operation of the device.

This Class B digital apparatus complies with Canadian ICES-003.

Cet appareil numérique de la classe B est conforme à la norme NMB-003 du Canada.

Declaration of Conformity for MW600

We, **Sony Ericsson Mobile Communications AB** of

Nya Vattentorget

SE-221 88 Lund, Sweden

declare under our sole responsibility that our product

Sony Ericsson type DDA-0002029

and in combination with our accessories, to which this declaration relates is in conformity with the appropriate standards **EN 300 328:V1.7.1, EN 301 489-7:V1.3.1, EN 301 489-17:V2.1.1 and EN 60 950-1:2006** following the provisions of, Radio Equipment and Telecommunication Terminal Equipment directive **1999/5/EC**.

Lund, November 2009

CE 0682

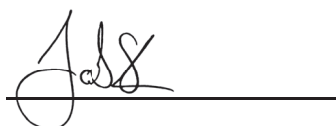

Jacob Sten,
Head of Product Business Unit Accessories

Il prodotto soddisfa i requisiti della Direttiva R&TTE (**1999/5/EC**).



Sony Ericsson MW600

Prima dell'uso leggere le **Informazioni importanti** contenute nell'opuscolo fornito separatamente.

Questa Guida per l'utente è pubblicata da Sony Ericsson Mobile Communications AB o relativa affiliata, senza alcuna precisa garanzia. Sony Ericsson Mobile Communications AB si riserva il diritto di apportare in qualsiasi momento e senza preavviso eventuali modifiche e miglioramenti a questa Guida per l'utente, dovuti a errori tipografici, imprecisioni, aggiornamento delle informazioni oppure ad aggiornamenti di programmi e/o dei dispositivi. Tali modifiche verranno inserite nelle edizioni successive della presente guida.

Tutti i diritti riservati.

©Sony Ericsson Mobile Communications AB, 2009

Numero di pubblicazione: 1236-6499.1

Bluetooth è un marchio o marchio registrato di Bluetooth SIG Inc. e l'utilizzo di tale marchio da parte di Sony Ericsson è autorizzato.

Il logo aziendale è un marchio o marchio registrato di Sony Ericsson Mobile Communications AB.

Sony e "make.believe" sono marchi o marchi registrati di Sony Corporation.

PSP è un marchio registrato di Kabushiki Kaisha Sony Computer Entertainment TA Sony Computer Entertainment Inc..

Ericsson è un marchio o marchio registrato di Telefonaktiebolaget LM Ericsson.